

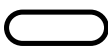





# Prosedur

## SOP PENERIMAAN SAMPEL UJI PROFESIENSI TEST/ UJI BANDING

No.	Kegiatan	Pelaksana					Mutu Baku			Ket	
		Penyelenggara Uji Profesiensi	Pelaksana Uji	MAL	Top Manager	MT	DMT	Kelengkapan	Waktu		Output
1	surat pengantar sampel masuk dari penyelenggara uji profesiensi /banding							surat pengantar dan sampel	15 menit	surat pengantar dan sampel	
2	sampel dan surat pengantar diterima dan diverifikasi dilanjutkan ke top manager							surat pengantar dan sampel	10 menit	surat pengantar dan sampel sudah diverifikasi	
3	top manager memberikan arahan dan persetujuan atau tidak							surat pengantar dan sampel yang sudah diverifikasi	10 menit	catatan persetujuan dari top manager	
4	sampel dan surat pengantar diterima MT dan diarahkan pada Lab.Penguji							catatan persetujuan dan sampel	15 menit	sampel dan SPK	
5	DMT menerima SPK dari MT dan diteruskan ke pelaksana uji							sampel dan SPK	5 menit	sampel dan SPK yang diverifikasi	
6	pelaksana uji menerima SPK yang diverifikasi DMT							sampel dan SPK yang diverifikasi		pengujian dilaksanakan	